

Prido



Prido



# Revolid<sup>®</sup>

HURTIGPORT

 En svensk kvalitetsport fra Tråvad



Ved et svært automatisert og supermoderne anlegg midt i Västergötland produserer vi, som en av Europas største foldeportprodusenter, flere enn 11,500 industriporter av høy kvalitet hvert år.

Med 45 års erfaring kan vi tilby en industriportløsning som ikke bare gir stor funksjonalitet, men som også bidrar til et attraktivt og gjennomtenkt miljø på hele eiendommen. Vårt høyt automatiserte produksjonsapparat kombinert med vårt fokus på effektivitet og kvalitet gjør at vi kan tilby svært konkurransedyktige porter som gir lave kostnader for deg som kunde langt inn i fremtiden.

Vår lange erfaring har lært oss at utvikling og produksjon må henge sammen. For å ha full kontroll prøver vi å gjøre alt i vår egen fabrikk.

God evne til å lytte til bestillers og brukers krav har lært oss at det ikke finnes et produkt som passer til alle, og at designen har stor betydning for helheten. Portene må skreddersys etter åpningen og være lette å installere og vedlikeholde.

Kvalitet lønner seg. Derfor er 7 års garanti og markedets minste vedlikeholdsbehov standard på våre produkter. Det koster å holde høy kvalitet, og riktig salgspris er viktig. Automatisering av produksjonen og effektivitet i organisasjonen har derfor høyeste prioritet hos oss.

Det er ikke bare produktet som skaper helheten, tjenestene rundt er mange ganger like viktige. La vår avdeling for teknisk brukerstøtte være behjelpelig, og la vår monteringsorganisasjon sørge for at deres Pridoport installeres slik dere forventer det.

Korte leveringstider og stor leveringssikkerhet er våre kjennetegn – Kontakt oss for å se hva vi kan tilby.



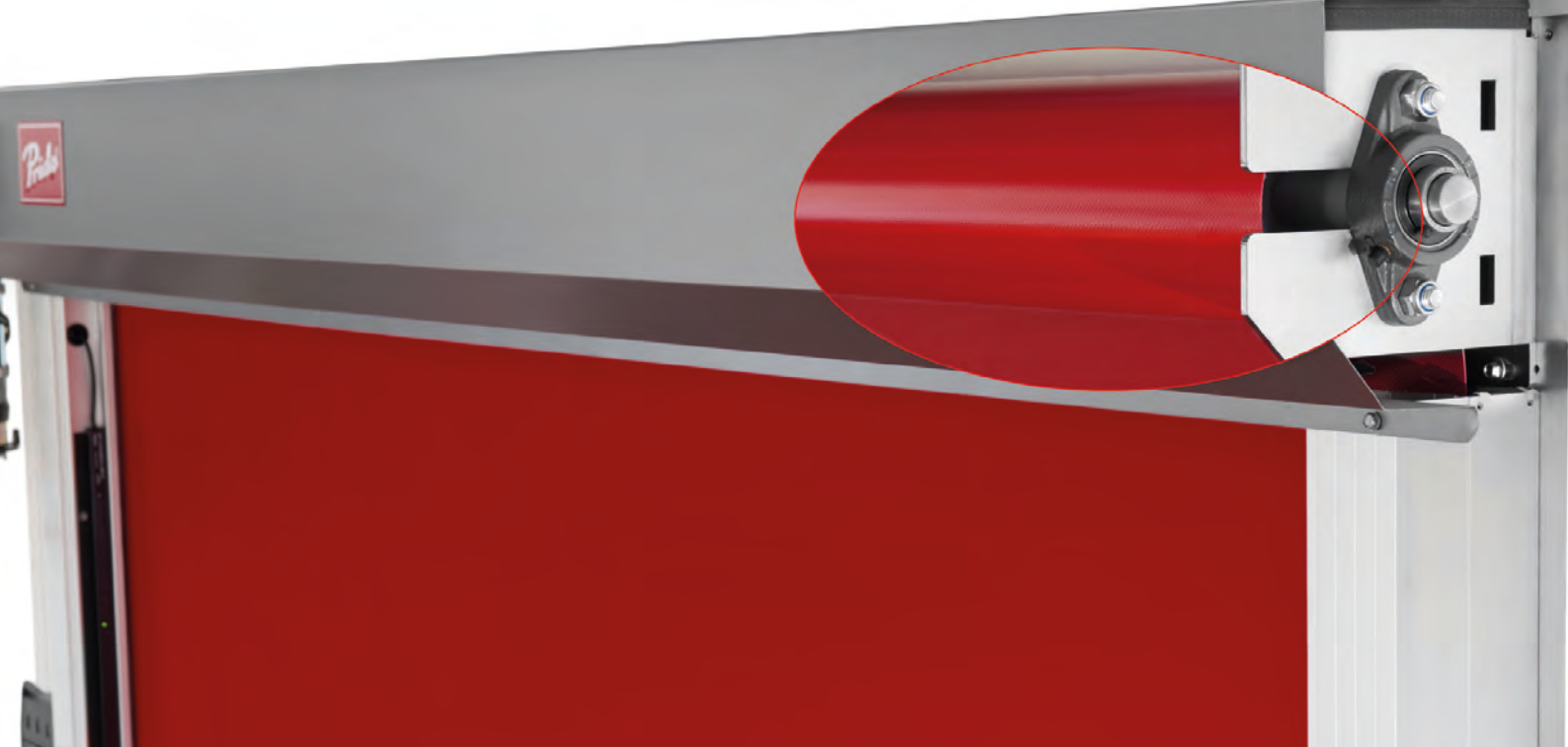

Motor



Bunnprofil med avblender



Smart sideprofil med kabelkanal

## Revolid – Rask, enkel og pålitelig

I bygninger, f.eks. mellom ulike avdelinger, trenger man noen ganger hurtiglukkende porter, f.eks. for å redusere innsyn eller tillate trucktrafikk uten at de forskjellige arbeidsmiljøene påvirker hverandre. Vår hurtiglukkende port Revolid er da et utmerket alternativ. Den åpner med 1,8 m/s og er med sin enkle og pålitelige konstruksjon et svært rimelig alternativ.

## Hvorfor bør du kjøpe Revolid-porten

- Langtidstestet for 750 000 åpningssykluser
- 7 års garanti
- 2 års garanti på elektronikken
- Åpningshastighet 1,8 m/s
- Enkel og rask å montere takket være få deler og skruefesting av komponentene
- Krever minimal side- og toppklaring på henholdsvis 100 og 500 mm.
- Motorer og styringer fra Europas største produsent, tyske GFA
- Lages etter mål i størrelser opp til 3500 x 3500 mm
- lysgardin i åpningen for optimal sikkerhet og redusert påkjørselsrisiko
- Lave vedlikeholdskostnader
- Utviklet og produsert i Sverige
- CE-merket iht. europeisk standard for porter EN13241
- Korte leveringstider og høy leveringssikkerhet



# Motorer og styremekanismer

Motorer og styringer til Revolid-porten kommer fra tyske GFA, Europas største og ledende produsent av portmaskineri. Løsningen inneholder en rekke ulike muligheter, samtidig som den er driftssikker og enkel i bruk.

## Følgende funksjoner inngår som standard:

- Frekvensstyrt motor 1,8 m/s åpningshastighet
- Komplette plug-in-kabling mellom motor og styring
- 4-polet 1x230 V CEE-plugg for strømforsyning med plug-in-tilkobling i styreskapet
- Styreskap GFA TS971, IP65-klassifisert
- Integrert 3-knappspanel, åpne, stoppe, lukke
- Digitale grenseinnstillinger
- Digital innstilling av rotasjonsretning (brukes ved fasevending)
- Integrert radiomottaker (bare fjernkontroll trengs ved radiostyring)
- 2 potensialfrie relékontakter
- Funksjon for halv åpning
- Automatisk tidslukking
- Kraftovervåking (hindrer at noen løftes og blir med porten)
- Programmerbar vedlikeholdssyklus (med bl.a. nedtelings-, varsel- og stoppfunksjon)
- Syklusteller for totalt antall åpninger
- Feilminne og minne for programmeringsendringer
- Lysgardin for personsikkerhet som skjermer portåpningen opp til 2,5 m høyde
- Batteribackup UPS fås som tillegg utstyr

## I tillegg til disse funksjonene er styringen bl.a. også klargjort for følgende tilkoblinger:

- Aktiv klemskyttelseslist (trengs ikke når porten er utstyrt med lysgardin)
- Ekstra nødstop
- Ekstra trykknapp-panel eller nøkkelbryter
- Ekstra fotocelle
- Ekstern radiomottaker
- Treksnoråpning
- Kodelås
- Radar

## Tillbehør



Radar



Motor



Styreskap TS971



Trykknapppanel



Fjernkontroller



Kodelås og kortleser



Treksnoråpning

Pido

Pido



# Sikkerhet

Sikkerheten har vært en viktig del av utviklingsarbeidet, og portene er utformet i samsvar med, og CE-merket i samsvar med gjeldende portstandard EN 13241. For å oppnå høyest mulig sikkerhet i og rundt portåpningen har vi valgt å utstyre den med en lysgardin som eliminerer risikoen for å komme i kontakt med portbladet når det er i bevegelse. Dette reduserer også risikoen for påkjøringskader ettersom porten vil gå helt tilbake til åpen stilling så fort noe kommer innenfor lysgardinens rekkevidde.





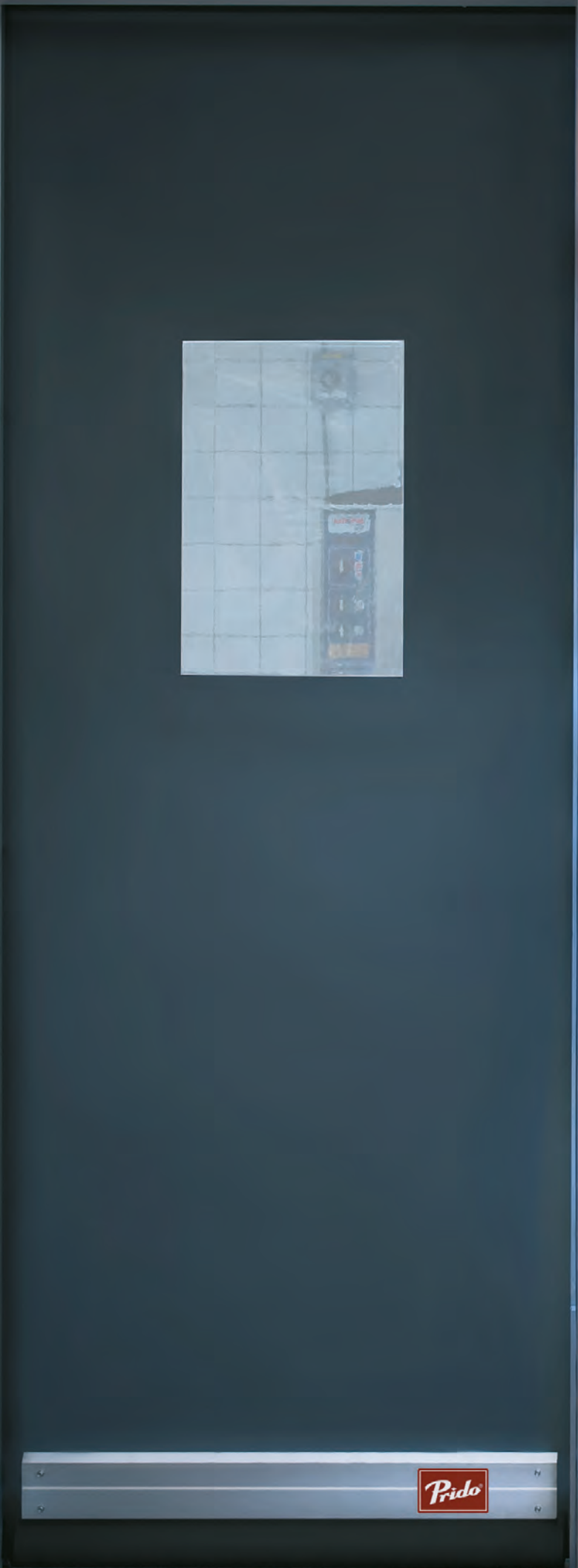

# Prosjekteringsveiledning

## Vindusalternativ

1,0 mm klar PVC HF-sveiset i portduken.

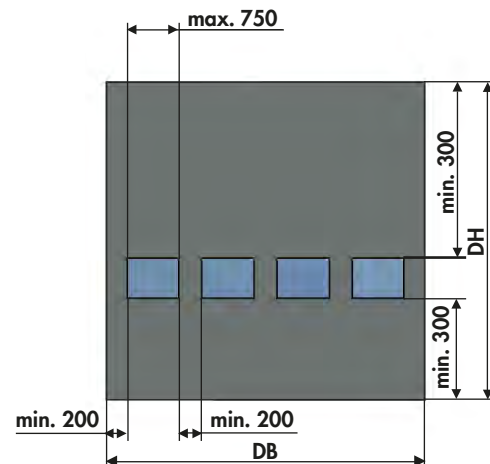
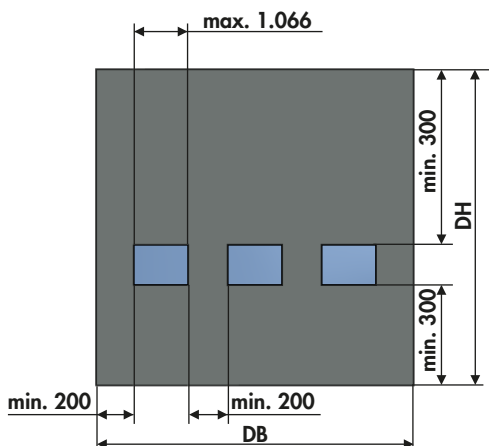
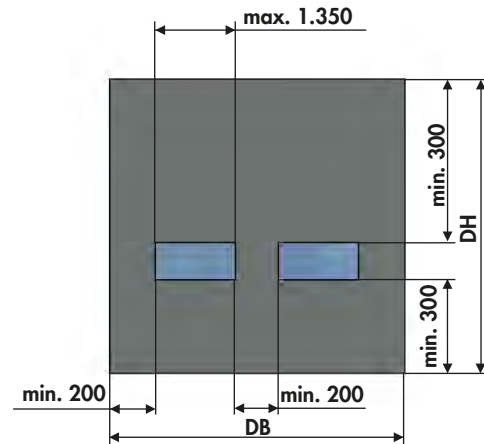
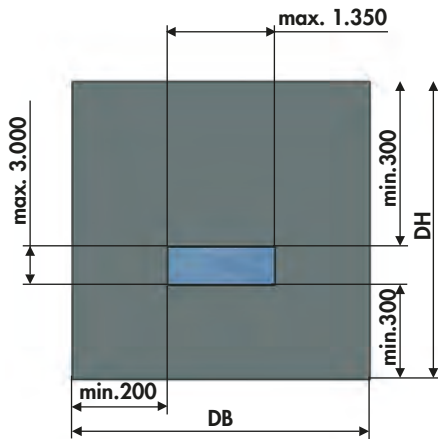

## Farger

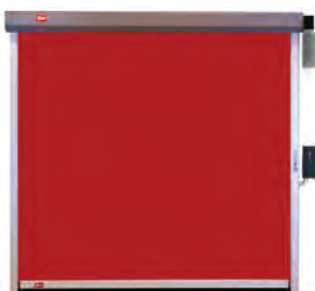

RAL 3002



RAL 9016

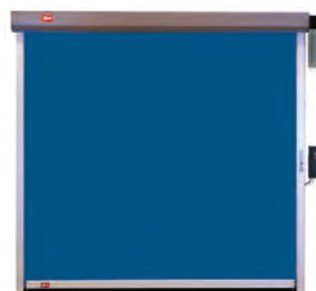

RAL 5010



RAL 7037







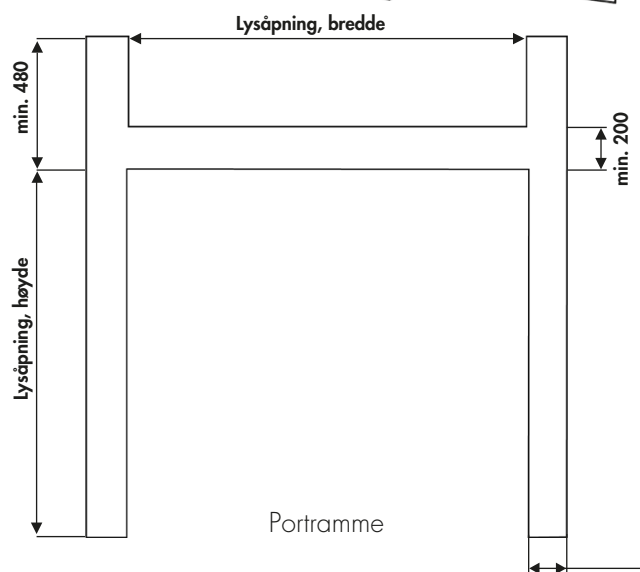
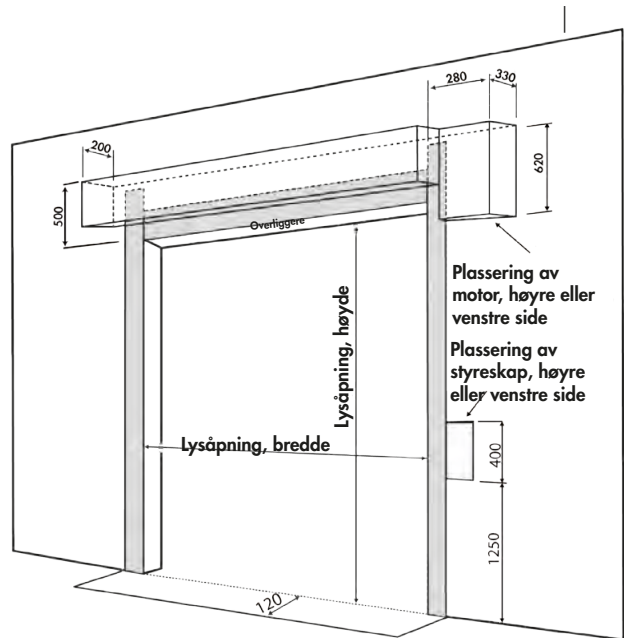



6

REVOLVED

112-10000



# Tekniske fakta

## CE-merking

Alle Revolid-porter CE-merkes mot byggproduktforskriften, maskindirektivet, lavspenningsdirektivet og EMC-direktivet i henhold til gjeldende standard EN13241

## Isoleringsverdi

NPD (ingen verdi angitt, er beregnet på innendørs plassering).

## Lufttetthet

NPD, i henhold til EN12426.

## Mekanisk holdbarhet

Dimensjonert og testet for 1.000.000 åpningssykluser i henhold til EN12605.

## Vanntetthet

Klasse 0, i henhold til EN12425.

## Vindbelastningskapasitet

Klasse 2, i henhold til EN12444 og EN12424.

(porten er bare beregnet for innendørs plassering)

## 7 års garanti

Se eget dokument med garantivilkår. (2 års garanti på elektronikken)

## Vedlikehold, service

Markedets laveste servicebehov.

1 gang/18 måneder eller maks. 50 000 åpninger.

## Portblad:

Rivefast og vevarmert PVC-duk, 900 g/m<sup>2</sup>, tykkelse ca. 0,9 mm. Fås i 4 standardfarger. HF-sveisede kantlister som er fastsveiset i portdukens sider.

## Vindu:

1,0 mm klar PVC HF-sveiset i portduken.

## Bunnbjelke:

2-delt aluminiumsbejelke med en konstruksjon som tåler mindre påkjøringer uten å ta skade. Bunnbejelken inneholder også vektter som strekker ut portduken i lukket stilling.

## Bunnkappe:

70 mm høy bunnpakning av EPDM-gummi sikrer god tetning mot gulvet. Utformingen av bunnpakningen, bunnbejelken og portduken utgjør også en løsning som tetter helt ned i porthjørnene (ellers et vanlig problem med hurtigrulleporter). Heller ingen dyre komponenter som lett tar skade ved påkjøring. Personikkerheten ivaretas ved hjelp av lysgardinen på sidene av porten.

## Sideprofiler:

Kraftige stangpressede aluminiumsprofiler i en 2-delt utførelse som med automatikk skaper kabelkanaler for portens ulike styringer og motortilkoblinger, samtidig som de fungerer som styringer for portbladet.

## Tetninger

Duken tetter i smale spor i sideprofilene. Alu-profil som reduserer åpningen mellom duk og vegg over porten.

## Portramme

Av minst 4 mm tykt stål eller minst 75 mm tykt tre.

## Veggkonsoller og lager

Kraftige, galvaniserte, 5 mm tykke og laserskårne plater forberedt med avlange hull for enkel montering og justering. Kraftige kulelagre som boltes i lagerbrakettene.

## Motor

Frekvensstyrt motor GFA FI 4.250 1-fase 230V, kapslingsklasse IP65. Innebygd brems/fangapparat som fallsikring. Temperaturområde +5 til +40 grader.

## Styring

GFA TS971, frekvens 50/60 Hz, driftsspenning 1-fase 230 V, sikring 10–16A, kapslingsklasse IP65, luftfuktighet opp til 93 %, ikke-kondenserende. Temperaturområde +5 til +40 grader.

## Lysgardin

Kapslet i aluminium og skrudd fast i sideprofil. 15 m kabling både på sender og mottaker, statusindikering med LED-lys.

## Duktrommel

I stål, diameter 133 mm, med sveisede endelokk og akslinger.

## UPS (tilleggsutstyr)

Batteribackup ved strøbrudd. Klarer minst 1 åpning etter 4 timers strøbrudd.





## Professional Industrial Doors

Prido har over 45 års solid erfaring og er en av de ledende aktørene i bransjen. Selskapet arbeider med design, utvikling, produksjon og markedsføring av industriportløsninger til industribedrifter og andre portbrukere i Norden og Nord-Europa. Målet er å tilby det mest attraktive og markedstilpassede utvalget i bransjen.

[www.prido.no](http://www.prido.no)

Prido Norway AS | Vangsvæien 10 | 1814 Askim | Tlf. +47 416 141 11 | [www.prido.no](http://www.prido.no)

